

# DAVOLINE

Microwave Oven

INSTRUCTION MANUAL

MODEL:MWG 8207 BL

Read these instructions carefully before using your microwave oven , and keep it carefully.

If you follow the instructions, your oven will provide you with many years of good service.

SAVE THESE INSTRUCTIONS CAREFULLY

# PRECAUTIONS TO AVOID POSSIBLE EXPOSURE TO EXCESSIVE MICROWAVE ENERGY

- (a) Do not attempt to operate this oven with the door open since this can result in harmful exposure to microwave energy. It is important not to break or tamper with the safety interlocks.
- (b) Do not place any object between the oven front face and the door or allow soil or cleaner residue to accumulate on sealing surfaces.
- (c) **WARNING:** If the door or door seals are damaged, the oven must not be operated until it has been repaired by a competent person.

## ADDENDUM

If the apparatus is not maintained in a good state of cleanliness, its surface could be degraded and affect the lifespan of the apparatus and lead to a dangerous situation.

## Specifications

Model:	MWG 8207 BL
Rated Voltage/Frequency:	230V~50Hz
Rated Input Power(Microwave):	1250W
Rated Output Power(Microwave):	800W
Rated Input Power(Grill):	1000W

## ENERGY CONSUMPTION

Product information for power consumption and maximum time to reach applicable low power mode.

Standby mode	0.8 W
The maximum time needed for the microwave oven to automatically reach the applicable low power mode or condition.	20 minutes

# IMPORTANT SAFETY INSTRUCTIONS

## WARNING

To reduce the risk of fire, electric shock, injury to persons or exposure to excessive microwave oven energy when using your appliance, follow basic precautions, including the following:

1. Read and follow the specific: "PRECAUTIONS TO AVOID POSSIBLE EXPOSURE TO EXCESSIVE MICROWAVE ENERGY".
2. This appliance can be used by children aged from 8 years and above and persons with reduced physical, sensory or mental capabilities or lack of experience and knowledge if they have been given supervision or instruction concerning use of the appliance in a safe way and understand the hazards involved. Children shall not play with the appliance. Cleaning and user maintenance shall not be made by children unless they are older than 8 and supervised. Children less than 8 years of age shall be kept away unless continuously supervised.
3. Keep the appliance and its cord out of reach of children less than 8 years.
4. If the supply cord is damaged, it must be replaced by the manufacturer, its service agent or similarly qualified persons in order to avoid a hazard. ( For appliance with type Y attachment)
5. **WARNING:** Ensure that the appliance is switched off before replacing the lamp to avoid the possibility of electric shock.

6. WARNING: It is hazardous for anyone other than a competent person to carry out any service or repair operation that involves the removal of a cover which gives protection against exposure to microwave energy.
7. WARNING: Liquids and other foods must not be heated in sealed containers since they are liable to explode.
8. When heating food in plastic or paper containers, keep an eye on the oven due to the possibility of ignition.
9. Only use utensils that are suitable for use in microwave ovens.
10. If smoke is emitted, switch off or unplug the appliance and keep the door closed in order to stifle any flames.
11. Microwave heating of beverages can result in delayed eruptive boiling, therefore care must be taken when handling the container.
12. The contents of feeding bottles and baby food jars shall be stirred or shaken and the temperature checked before consumption, in order to avoid burns.
13. Eggs in their shell and whole hard-boiled eggs should not be heated in microwave ovens since they may explode, even after microwave heating has ended.
14. The oven should be cleaned regularly and any food deposits removed.
15. Failure to maintain the oven in a clean condition could lead to deterioration of the surface that could adversely affect the life of the appliance and possibly result in a hazardous situation.

16. Only use the temperature probe recommended for this oven. (for ovens provided with a facility to use a temperature-sensing probe.)

17. The microwave oven must be operated with the decorative door open. (for ovens with a decorative door.)

18. This appliance is intended to be used in household and similar applications such as:

- staff kitchen areas in shops, offices and other working environments;
- by clients in hotels, motels and other residential type environments;
- farm houses;
- bed and breakfast type environments.

19. The microwave oven is intended for heating food and beverages. Drying of food or clothing and heating of warming pads, slippers, sponges, damp cloth and similar may lead to risk of injury, ignition or fire.

20. Metallic containers for food and beverages are not allowed during microwave cooking.

21. The appliance shall not be cleaned with a steam cleaner.

22. Care should be taken not to displace the turntable when removing containers from the appliance. (For fixed appliances and built-in appliances being used equal or higher than 900mm above the floor and having detachable turntables. But this is not applicable for appliances with horizontal bottom hinged door.)

23. The microwave oven is intended to be used built-in.
24. Steam cleaner is not to be used.
25. Surface of a storage drawer can get hot.
26. WARNING: The appliance and its accessible parts become hot during use. Care should be taken to avoid touching heating elements. Children less than 8 years of age shall be kept away unless continuously supervised.
27. During use the appliance becomes hot. Care should be taken to avoid touching heating elements inside the oven.
28. WARNING: Accessible parts may become hot during use. Young children should be kept away.
29. The appliance must not be installed behind a decorative door in order to avoid overheating. (This is not applicable for appliances with decorative door.)
30. WARNING: When the appliance is operated in the combination mode, children should only use the oven under adult supervision due to the temperatures generated.
31. Do not use harsh abrasive cleaners or sharp metal scrapers to clean the oven door glass since they can scratch the surface, which may result in shattering of the glass.

**READ CAREFULLY AND KEEP FOR FUTURE  
REFERENCE  
HOUSEHOLD USE ONLY  
(NOT FOR COMMERCIAL USE)**

# To Reduce the Risk of Injury to Persons Grounding Installation

## DANGER

Electric Shock Hazard  
Touching some of the internal components can cause serious personal injury or death. Do not disassemble this appliance.

## WARNING

Electric Shock Hazard  
Improper use of the grounding can result in electric shock. Do not plug into an outlet until appliance is properly installed and grounded.

This appliance must be grounded. In the event of an electrical short circuit, grounding reduces the risk of electric shock by providing an escape wire for the electric current. This appliance is equipped with a cord having a grounding wire with a grounding plug. The plug must be plugged into an outlet that is properly installed and grounded.

Consult a qualified electrician or serviceman if the grounding instructions are not completely understood or if doubt exists as to whether the appliance is properly grounded. If it is necessary to use an extension cord, use only a 3-wire extension cord.

1. A short power-supply cord is provided to reduce the risks resulting from becoming entangled in or tripping over a longer cord.
2. If a long cord set or extension cord is used:
  - 1)The marked electrical rating of the cord set or extension cord should be at least as great as the electrical rating of the appliance.
  - 2)The extension cord must be a grounding-type 3-wire cord.
  - 3)The long cord should be arranged so that it will not drape over the counter top or tabletop where it can be pulled on by children or tripped over unintentionally.

## CLEANING

Be sure to unplug the appliance from the power supply.

1. Clean the cavity of the oven after using with a slightly damp cloth.
2. Clean the accessories in the usual way in soapy water.
3. The door frame and seal and neighbouring parts must be cleaned carefully with a damp cloth when they are dirty.
4. Do not use harsh abrasive cleaners or sharp metal scrapers to clean the oven door glass since they can scratch the surface, which may result in shattering of the glass.
5. Cleaning Tip---For easier cleaning of the cavity walls that the food cooked can touch: Place half a lemon in a bowl, add 300ml (1/2 pint) water and heat on 100% microwave power for 10 minutes. Wipe the oven clean using a soft, dry cloth.

## UTENSILS CAUTION

**Personal Injury Hazard**  
It is hazardous for anyone other than a competent person to carry out any service or repair operation that involves the removal of a cover which gives protection against exposure to microwave energy.

See the instructions on "Materials you can use in microwave oven or to be avoided in microwave oven."  
There may be certain non-metallic utensils that are not safe to use for microwaving. If in doubt, you can test the utensil in question following the procedure below.

Utensil Test:

1. Fill a microwave-safe container with 1 cup of cold water (250ml) along with the utensil in question.
2. Cook on maximum power for 1 minute.
3. Carefully feel the utensil. If the empty utensil is warm, do not use it for microwave cooking.
4. Do not exceed 1 minute cooking time.

## Materials you can use in microwave oven

Utensils	Remarks
Browning dish	Follow manufacturer's instructions. The bottom of browning dish must be at least 3/16 inch (5mm) above the turntable. Incorrect usage may cause the turntable to break.
Dinnerware	Microwave-safe only. Follow manufacturer's instructions. Do not use cracked or chipped dishes.
Glass jars	Always remove lid. Use only to heat food until just warm. Most glass jars are not heat resistant and may break.
Glassware	Heat-resistant oven glassware only. Make sure there is no metallic trim. Do not use cracked or chipped dishes.
Oven cooking bags	Follow manufacturer's instructions. Do not close with metal tie. Make slits to allow steam to escape.
Paper plates and cups	Use for short-term cooking/warming only. Do not leave oven unattended while cooking.
Paper towels	Use to cover food for reheating and absorbing fat. Use with supervision for a short-term cooking only.
Parchment paper	Use as a cover to prevent splattering or a wrap for steaming.
Plastic	Microwave-safe only. Follow the manufacturer's instructions. Should be labeled "Microwave Safe". Some plastic containers soften, as the food inside gets hot. "Boiling bags" and tightly closed plastic bags should be slit, pierced or vented as directed by package.
Plastic wrap	Microwave-safe only. Use to cover food during cooking to retain moisture. Do not allow plastic wrap to touch food.
Thermometers	Microwave-safe only (meat and candy thermometers).
Wax paper	Use as a cover to prevent splattering and retain moisture.

## Materials to be avoided in microwave oven

Utensils	Remarks
Aluminum tray	May cause arcing. Transfer food into microwave-safe dish.
Food carton with metal handle	May cause arcing. Transfer food into microwave-safe dish.
Metal or metal-trimmed utensils	Metal shields the food from microwave energy. Metal trim may cause arcing.
Metal twist ties	May cause arcing and could cause a fire in the oven.
Paper bags	May cause a fire in the oven.
Plastic foam	Plastic foam may melt or contaminate the liquid inside when exposed to high temperature.
Wood	Wood will dry out when used in the microwave oven and may split or crack.

# SETTING UP YOUR OVEN

## Names of Oven Parts and Accessories

Remove the oven and all materials from the carton and oven cavity.

Your oven comes with the following accessories:

Glass tray	1
Turntable ring assembly	1
Instruction Manual	1

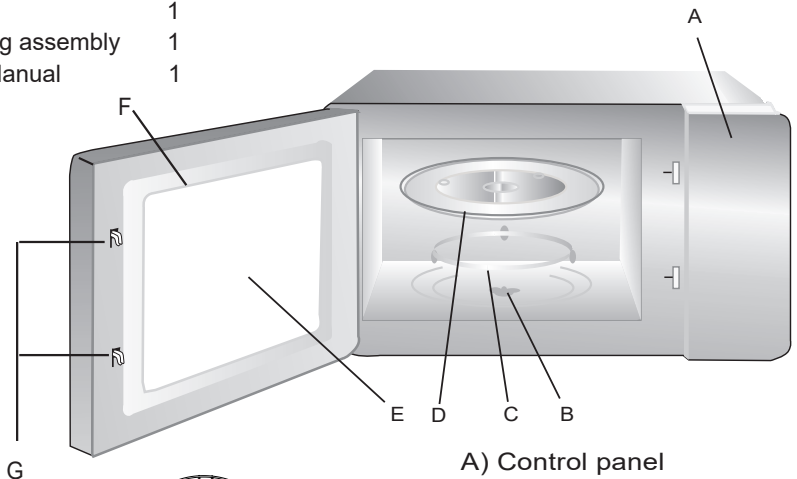

Grill Rack ( Can not be used in microwave function and must be placed on the glass tray )

- A) Control panel
- B) Turntable shaft
- C) Turntable ring assembly
- D) Glass tray
- E) Observation window
- F) Door assembly
- G) Safety interlock system

## Turntable Installation

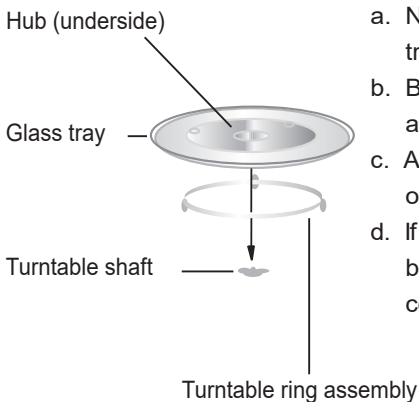

- a. Never place the glass tray upside down. The glass tray should never be restricted.
- b. Both glass tray and turntable ring assembly must always be used during cooking.
- c. All food and containers of food are always placed on the glass tray for cooking.
- d. If glass tray or turntable ring assembly cracks or breaks, contact your nearest authorized service center.

## Installation and connection



- 1.This appliance is only intended for domestic use.
- 2.This oven is intended for built-in use only. It is not intended for counter-top use or for use inside a cabinet.
3. Please observe the special installation instructions.
- 4.The appliance can be installed in a 60cm wide wall-mounted cupboard.
- 5.The appliance is fitted with a plug and must only be connected to a properly installed earthed socket.
- 6.The mains voltage must correspond to the voltage specified on the rating plate.
- 7.The socket must be installed and connecting cable must only be replaced by a qualified electrician. If the plug is no longer to accessible following installation, an all-pole disconnecting device must be present on the installation side with a contact gap of at least 3mm.
- 8.Adapters, multi-way strips and extension leads must not be used. Overloading can result in a risk of fire.
9. Don't use under the work surface and that it must not be subject to spillage from containers onto surfaces under which the appliance is installed.

The accessible surface may be hot during operation.



# Installation Instructions

Please Read the Manual Carefully Before Installation

- ADJUST SCREW A 
- SCREW B 
- TRIM-KIT PLASTIC COVER 

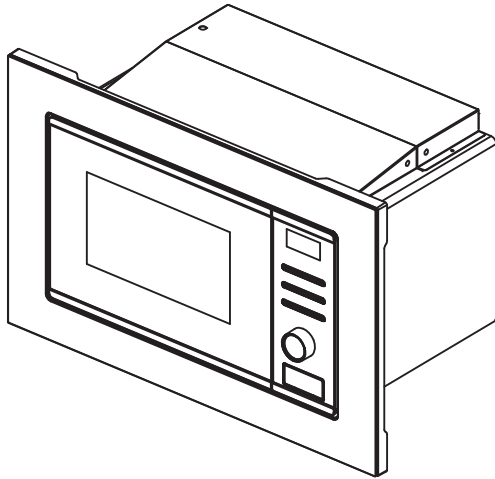

## Please Note

### Electrical connection

The oven is fitted with a plug and must be only connected to a properly installed earthed socket. In accordance with the appropriate regulations, the socket must only be installed and the connecting cable must only be replaced by a qualified electrician.

If the plug is no longer accessible following installation and all-pole isolating switch must be present on the installation side with a contact gap of at least 3mm.

### A. Built-in furniture

The built-in cupboard shall not have a rear wall behind the appliance.

Minimum installation height is 85cm.

Do not cover ventilation slots and air intake points.

1. The dimensions attached are in mm.

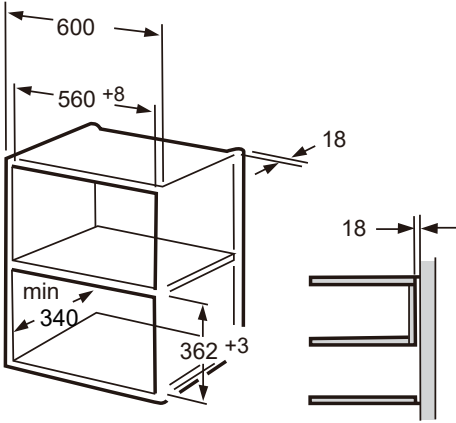

- 2.

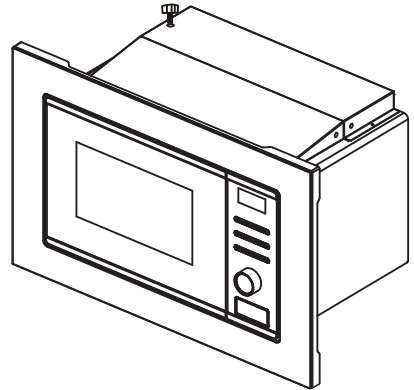
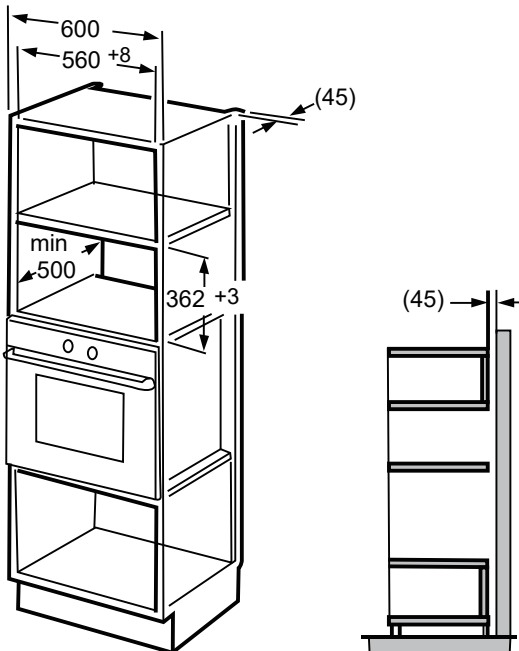

## B. Install the Oven

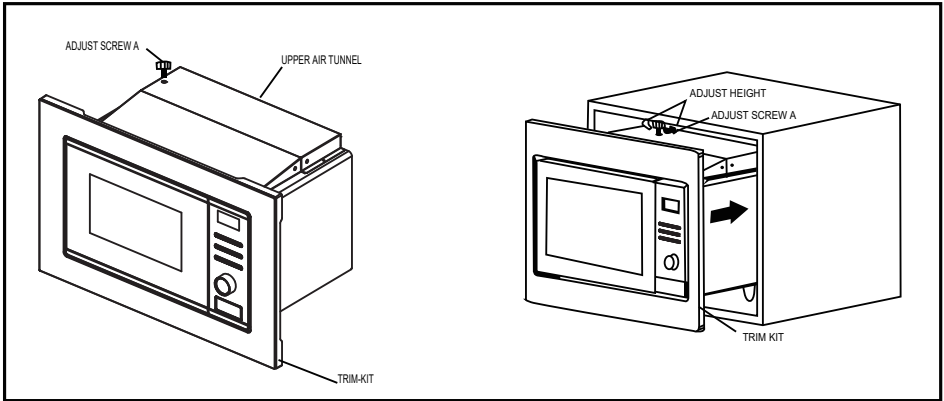

1. Fix ADJSUTSCREW A on the UPPER AIR TUNNEL of the oven, and then install the oven into the cupboard.

- Adjust the height of ADJUST SCREW A to keep 1mm gap between the ADJUST SCREW A and the top plane of cupboard.
- Do not trap or kink the power cord.
- Make sure that the oven is installed in the center of the cupboard.

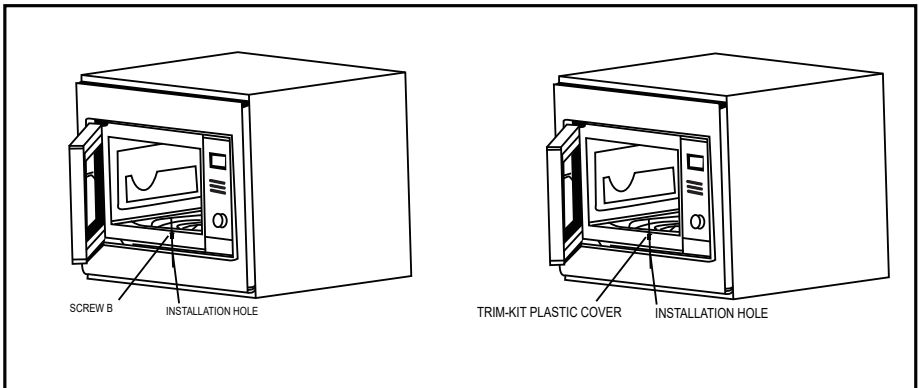

2. Open the door; fix the oven to the cupboard with SCREW B at the INSTALLATION HOLE of TRIM KIT. Then fix the TRIM-KIT PLASTIC COVER to the INSTALLATION HOLE.

# Control panel



 Stop/Clear

 Start/ + 30Sec/ Confirm

# Operation Instructions

## 1. Clock Setting

When the microwave oven is electrified, the screen will display "0:00", buzzer will ring once.

1) Press "  " twice , the hour figures will flash.

---

2) Turn "  " to adjust the hour figures, the input time should be within 0--23.

---

3) Press "  ", the minute figures will flash.

---

4) Turn "  " to adjust the minute figures, the input time should be within 0--59.

---

5) Press "  " to finish clock setting. ":" will flash, and the time will light.

Note: 1) If the clock is not set, it would not function when powered.

2) During the process of clock setting, if you press "  ", the oven will go back to the previous status automatically.

## 2. Microwave Cooking

1) Press "  " once, the screen will display "P100".

Turn "  " right to choose the power you want, and "P100", "P10", "P30", "P50" or "P80" will display in turn.

---

2) Press "  " to confirm, and turn "  " to set cooking time from 0:05 to 95:00.

---

3) Press "  " again to start cooking.

---

Example: If you want to use 80% microwave power to cook for 20 minutes, you can operate the oven as the following steps.

1) Press "  " once, the screen displays "P100".

---

2) Turn "  " to choose 80% microwave power.

---

3) Press "  " to confirm, and the screen displays "P 80".

---

4) Turn "  " to adjust the cooking time until the oven displays "20:00".

---

5) Press "  " to start cooking .

Note: the step quantities for the adjustment time of the coding switch are as follow:

- 0---1 min : 5 seconds
- 1---5 min : 10 seconds
- 5---10 min : 30 seconds
- 10---30 min : 1 minute
- 30---95 min : 5 minutes

### 3. Grill cooking

1) Press " " twice, the screen will display " 0:30 ".  

---

2) Turn " " to set cooking time from 0:05 to 95:00.  

---

3) Press " " again to start cooking.  

---



Note: When the grill time is halfway completed, the oven will sound twice.

In order to have better grilling results, you should flip the food over,



close the door, and then press " " to continue cooking.

If no action is taken, the oven will still continue cooking.

### 4. Combination Cooking

1) Press " " three times, the screen will display "C-1", turn " " to choose the power "C-1" or "C-2".  

---

2) Then press " " to confirm, and turn " " to set cooking time from 0:05 to 95:00. Press " " again to start cooking.  

---

Example: If you want to use 55% microwave power and 45% grill power(C-1) to cook for 10 minutes, you can operate the oven as the following steps.

1) Press " " three times, the screen displays "C-1".  

---

2) Press " " to confirm, and the screen displays "0:30".  

---

3) Turn " " to adjust the cooking time until the oven displays "10:00".  

---

4) Press " " to start cooking .  

---

Function	Display	Microwave Power	Grill Power
Combi.1	C-1	55%	45%
Combi.2	C-2	36%	64%

## 5. Kitchen Timer

(1) Press "  " once , the screen will display 00:00, clock indicator will be lighted.

---

(2) Turn "  " to enter the timer time. (The maximum cooking time is 95 minutes).

---

(3) Press "  " to confirm setting.

(4) When the kitchen time is reached, clock indicator will go out. The buzzer will ring 5 times.

If the clock has been set (24-hour system), the screen will display the current time.



Note: The Kitchen Timer is different from 24-hour system. Kitchen Timer is a timer.

## 6. Speedy Cooking

1) In waiting state, press "  " to start cooking with 100% power for 30 seconds, each added press will increase 30 seconds cooking time up to 95 minutes.

2) In microwave , grill ,combination cooking or time defrost state, each press of "  " can increase 30 seconds cooking time.

3) Under the states of auto menu and weight defrost, cooking time cannot be increased by pressing "  ".

4) In waiting state, turn "  " left to set cooking time with 100% microwave power, then press "  " to start cooking.

## 7. Defrost By Weight

1) Press " \*  " once, and the oven will display "100".

---

2) Turn "  " to select the weight of food from 100 to 2000 g.

---

3) Press "  " to start defrosting.

Note: When the defrost time is halfway completed, the oven will sound twice.

In order to have better defrosting results, you should flip the food over, close the door, and then press "  " to continue cooking.

If no action is taken, the oven will still continue cooking.

## 8. Defrost By Time

1) Press " \*  " twice, and the oven will display "0:30".

---

2) Turn "  " to select the defrost time. The MAX.time is 95 minutes.

---

3) Press "  " to start defrosting.

The defrost power is P30. It cannot be changed.

## 9 Auto Menu

1) In waiting state, turn right "  " to choose the menu, and "A1" to "A8" will display.

---

2) Press "  " to confirm.

---

3) Turn "  " to choose the default weight as the menu chart.

---

4) Press "  " to start cooking.

The menu chart:

Menu	Weight	Display
A1 Pizza	200 g	200
	400 g	400
A2 Meat	250 g	250
	350 g	350
	450 g	450
A3 Vegetable	200 g	200
	300 g	300
	400 g	400
A4 Pasta	50g(with 450g cold water)	50
	100g(with 800g cold water)	100
A5 Potato	200 g	200
	400 g	400
	600 g	600
A6 Fish	250 g	250
	350 g	350
	450 g	450
A7 Beverage	1 (120 ml)	120
	2 (240 ml)	240
	3 (360 ml)	360
A8 Popcorn	50 g	50
	100 g	100

Example: If you want to use auto menu to cook fish for 250g.

1) In waiting state, turn right "  " to choose the menu, till "A6" displays.

---

2) Press "  " to confirm.





---

3) Turn "  " to select the weight of fish till "250" displays.

---

4) Press "  " to start cooking.

## 10. Lock-out Function for Children

Lock: In waiting state, press "  " for 3 seconds, there will be a long beep denoting entering the children-lock state and the locked indicator will display. The current time will display if the time has been set, otherwise, the screen will display "  :  :  ".



Lock quitting: In locked state, press "  " for 3 seconds, there will be a long "beep" denoting that the lock is released.

## 11. Inquiring Function

1) In states of microwave, grill and combination cooking, press "  ", the current power will be displayed for 3 seconds. After 3 seconds, the oven will turn back to its former state;

2) In cooking state, press "  " to inquire the time and the time will be displayed for 3 seconds. After 3 seconds, the oven will turn back to its former state.

## 12. Specification

- (1) The buzzer will sound once when pressing "  " ; during cooking;
- (2) "  " must be pressed to continue cooking if the door is opened during cooking;
- (3) Once the cooking programme has been set , "  " is not pressed in 1 minute, the current time will be displayed. The setting will be cancelled.
- (4) The buzzer sounds once by efficient press, inefficient press will be no response.
- (5) The buzzer will sound five times to remind you when cooking is finished.

# Trouble shooting

Normal	
Microwave oven interfering TV reception	Radio and TV reception may be interfered when microwave oven operating. It is similar to the interference of small electrical appliances, like mixer, vacuum cleaner, and electric fan. It is normal.
Dim oven light	In low power microwave cooking, oven light may become dim. It is normal.
Steam accumulating on door, hot air out of vents	In cooking, steam may come out of food. Most will get out from vents. But some may accumulate on cool place like oven door. It is normal.
Oven started accidentally with no food in.	It is forbidden to run the unit without any food inside. It is very dangerous.

Trouble	Possible Cause	Remedy
Oven can not be started.	(1) Power cord not plugged in tightly.	Unplug. Then plug again after 10 seconds.
	(2) Fuse blowing or circuit breaker works.	Replace fuse or reset circuit breaker (repaired by professional personnel of our company)
	(3) Trouble with outlet.	Test outlet with other electrical appliances.
Oven does not heat.	(4) Door not closed well.	Close door well.



According to Waste of Electrical and Electronic Equipment (WEEE) directive, WEEE should be separately collected and treated. If at any time in future you need to dispose of this product please do NOT dispose of this product with household waste. Please send this product to WEEE collecting points where available.



# DAVOLINE

Φούρνος μικροκυμάτων

ΕΓΧΕΙΡΙΔΙΟ ΟΔΗΓΙΩΝ

ΜΟΝΤΕΛΟ: MWG 8207 BL

Διαβάστε αυτές τις οδηγίες προσεκτικά πριν χρησιμοποιήσετε το φούρνο μικροκυμάτων σας και φυλάξτε τις προσεκτικά. Εάν ακολουθήσετε τις οδηγίες, ο φούρνος σας θα σας προσφέρει πολλά χρόνια καλής λειτουργίας.

**ΦΥΛΑΞΤΕ ΑΥΤΕΣ ΤΙΣ ΟΔΗΓΙΕΣ ΠΡΟΣΕΚΤΙΚΑ**

## ΠΡΟΦΥΛΑΞΕΙΣ ΓΙΑ ΝΑ ΑΠΟΦΥΓΕΤΕ ΤΗΝ ΠΙΘΑΝΗ ΕΚΘΕΣΗ ΣΕ ΥΠΕΡΒΟΛΙΚΗ ΕΝΕΡΓΕΙΑ ΜΙΚΡΟΚΥΜΑΤΩΝ

(α) Μην επιχειρήσετε να χρησιμοποιήσετε αυτόν το φούρνο με το πορτάκι ανοιχτό, διότι αυτό μπορεί να οδηγήσει σε επιβλαβή έκθεση σε ενέργεια μικροκυμάτων. Είναι σημαντικό να μην σπάσετε ή παραβιάσετε τα προστατευτικά μάνδαλα.

(β) Μην τοποθετείτε κανένα αντικείμενο μεταξύ της μπροστινής όψης του φούρνου και του πορτακιού και μην αφήνετε ακαθαρσίες ή υπολείμματα καθαριστικού να συσσωρευτούν στις επιφάνειες σφράγισης.

(γ) ΠΡΟΕΙΔΟΠΟΙΗΣΗ: Εάν το πορτάκι ή τα σφραγιστικά από το πορτάκι έχουν υποστεί ζημιά, ο φούρνος δεν πρέπει να τεθεί σε λειτουργία μέχρι να επισκευαστεί από αρμόδιο άτομο.

### ΠΡΟΣΑΡΤΗΜΑ

Εάν η συσκευή δεν διατηρείται σε καλή κατάσταση ως προς την καθαριότητα, η επιφάνειά της μπορεί να υποβαθμιστεί και να επηρεάσει τη διάρκεια ζωής της συσκευής και να οδηγήσει σε επικίνδυνη κατάσταση.

### Προδιαγραφές

Μοντέλο:	MWG 8207 BL
Όνομαστική τάση/συχνότητα:	230V~50Hz
Όνομαστική ισχύς εισόδου (φούρνος μικροκυμάτων):	1250 W
Όνομαστική ισχύς εξόδου (φούρνος μικροκυμάτων):	800W
Όνομαστική ισχύς εισόδου (Γκριλ):	1000W

### ΚΑΤΑΝΑΛΩΣΗ ΕΝΕΡΓΕΙΑΣ

Πληροφορίες προϊόντος σχετικά με την κατανάλωση ενέργειας και τον μέγιστο χρόνο για να επιτευχθεί η λειτουργία χαμηλής κατανάλωσης ισχύος.

Λειτουργία αναμονής	0,8 W
Ο μέγιστος χρόνος που απαιτείται για να φτάσει αυτόματα ο φούρνος μικροκυμάτων στη λειτουργία ή κατάσταση χαμηλής ισχύος.	20 λεπτά

## ΣΗΜΑΝΤΙΚΕΣ ΟΔΗΓΙΕΣ ΑΣΦΑΛΕΙΑΣ ΠΡΟΕΙΔΟΠΟΙΗΣΗ

Για να μειώσετε τον κίνδυνο πυρκαγιάς, ηλεκτροπληξίας, τραυματισμού ατόμων ή έκθεσης σε υπερβολική ενέργεια μικροκυμάτων του φούρνου όταν χρησιμοποιείτε τη συσκευή σας, ακολουθήστε τις βασικές οδηγίες προφύλαξης, συμπεριλαμβανομένων των ακόλουθων:

1. Διαβάστε και ακολουθήστε το παρακάτω: "ΠΡΟΦΥΛΑΞΕΙΣ ΓΙΑ ΝΑ ΑΠΟΦΥΓΕΤΕ ΤΗΝ ΠΙΘΑΝΗ ΕΚΘΕΣΗ ΣΤΗΝ ΥΠΕΡΒΟΛΙΚΗ ΕΝΕΡΓΕΙΑ ΜΙΚΡΟΚΥΜΑΤΩΝ ».
2. Αυτή η συσκευή μπορεί να χρησιμοποιηθεί από παιδιά ηλικίας από 8 ετών και άνω και άτομα με μειωμένες σωματικές, αισθητηριακές ή διανοητικές ικανότητες ή έλλειψη εμπειρίας και γνώσης εάν επιβλέπονται ή τους έχουν δοθεί οδηγίες σχετικά με τη χρήση της συσκευής με ασφαλή τρόπο και έχουν κατανοήσει τους κινδύνους που ενέχονται. Τα παιδιά δεν πρέπει να παίζουν με τη συσκευή. Ο καθαρισμός και η συντήρηση από τον χρήστη δεν πρέπει να γίνονται από παιδιά, εκτός εάν είναι μεγαλύτερα των 8 ετών και υπό επίβλεψη. Παιδιά ηλικίας κάτω των 8 ετών πρέπει να παραμένουν μακριά, εκτός εάν επιβλέπονται συνεχώς.
3. Κρατήστε τη συσκευή και το καλώδιο της μακριά από παιδιά κάτω των 8 ετών.
4. Εάν το καλώδιο τροφοδοσίας έχει υποστεί βλάβη, πρέπει να αντικατασταθεί από τον κατασκευαστή, τον αντιπρόσωπο σέρβις ή παρόμοια εξειδικευμένα άτομα, προκειμένου να αποφευχθεί ο κίνδυνος. (Για συσκευή με εξάρτημα τύπου Υ)
5. ΠΡΟΕΙΔΟΠΟΙΗΣΗ: Βεβαιωθείτε ότι η συσκευή βρίσκεται σε κατάσταση μη λειτουργίας (OFF) πριν προχωρήσετε στην αντικατάσταση της λάμπας για να αποφύγετε την πιθανότητα ηλεκτροπληξίας.

6. ΠΡΟΕΙΔΟΠΟΙΗΣΗ: Είναι επικίνδυνο για οποιονδήποτε άλλο εκτός τα αρμόδια άτομα να πραγματοποιήσει οποιαδήποτε συντήρηση ή επισκευή που περιλαμβάνει την αφαίρεση ενός καλύμματος το οποίο παρέχει προστασία έναντι της έκθεσης σε ενέργεια μικροκυμάτων.
7. ΠΡΟΕΙΔΟΠΟΙΗΣΗ: Τα υγρά και άλλα τρόφιμα δεν πρέπει να θερμαίνονται σε σφραγισμένα δοχεία, καθώς υπάρχει πιθανότητα έκρηξης.
8. Όταν θερμαίνετε τρόφιμα σε πλαστικά ή χάρτινα δοχεία, παρακαλούμε να παρακολουθείτε το φούρνο λόγω της πιθανότητας ανάφλεξης.
9. Χρησιμοποιείτε μόνο σκεύη που είναι κατάλληλα για χρήση σε φούρνους μικροκυμάτων.
10. Εάν βγαίνει καπνός, απενεργοποιήστε ή αποσυνδέστε τη συσκευή από την πρίζα και κρατήστε το πορτάκι κλειστό για να καταπνίξετε τυχόν φλόγες.
11. Η θέρμανση των ροφημάτων με φούρνο μικροκυμάτων μπορεί να οδηγήσει σε καθυστερημένο εκρηκτικό βρασμό, επομένως πρέπει να δοθεί προσοχή κατά το χειρισμό του δοχείου.
12. Το περιεχόμενο των μπιμπερό και των βάζων παιδικής τροφής πρέπει να αναδεύεται ή ανακινείται και να ελέγχεται η θερμοκρασία πριν από την κατανάλωση, προκειμένου να αποφευχθούν πιθανά εγκαύματα.
13. Τα αυγά στο κέλυφος τους και ολόκληρα τα σφιχτά βραστά αυγά δεν πρέπει να θερμαίνονται στους φούρνους μικροκυμάτων, καθώς υπάρχει πιθανότητα να προκληθεί έκρηξη, ακόμη και μετά την ολοκλήρωση της διαδικασίας θέρμανσης με μικροκύματα.
14. Ο φούρνος πρέπει να καθαρίζεται τακτικά και να αφαιρούνται τυχόν υπολείμματα τροφίμων.
15. Η μη διατήρηση του φούρνου σε καθαρή κατάσταση μπορεί να οδηγήσει σε φθορά της επιφάνειας που θα μπορούσε να επηρεάσει αρνητικά τη διάρκεια ζωής της συσκευής και πιθανώς να οδηγήσει σε επικίνδυνη κατάσταση.

16. Χρησιμοποιείτε μόνο τον αισθητήρα θερμοκρασίας που συνιστάται γι' αυτόν τον φούρνο. (Για φούρνους που διαθέτουν δυνατότητα χρήσης αισθητήρα θερμοκρασίας.)

17. Ο φούρνος μικροκυμάτων πρέπει να λειτουργεί με το διακοσμητικό κάλυμμα/πορτάκι ανοιχτό. (Για φούρνους με διακοσμητικό πορτάκι.)

18. Αυτή η συσκευή προορίζεται για οικιακή χρήση και παρόμοιες εφαρμογές όπως:

- χώρους κουζίνας προσωπικού σε καταστήματα, γραφεία και άλλα περιβάλλοντα εργασίας

- από πελάτες σε ξενοδοχεία, μοτέλ και άλλα περιβάλλοντα τύπου τουριστικής κατοικίας

- αγροικίες

- περιβάλλοντα τύπου bed and breakfast.

19. Ο φούρνος μικροκυμάτων προορίζεται για τη θέρμανση τροφίμων και ροφημάτων. Η ξήρανση τροφίμων ή ιματισμού και η θέρμανση θερμαντικών επιθεμάτων, παντοφλών, σφουγγαριών, νωπών πανιών και άλλων παρομοίων, μπορεί να οδηγήσει σε τραυματισμό, ανάφλεξη ή πυρκαγιά.

20. Δεν επιτρέπονται μεταλλικά δοχεία για τρόφιμα και ροφήματα κατά το μαγείρεμα με φούρνο μικροκυμάτων.

21. Η συσκευή δεν πρέπει να καθαρίζεται με ατμοκαθαριστή.

22. Πρέπει να προσέχετε ώστε ο περιστρεφόμενος δίσκος να μην μετακινηθεί όταν αφαιρείτε τα δοχεία από τη συσκευή. (Ισχύει για σταθερές και εντοιχισμένες συσκευές που τοποθετούνται σε ύψος ίσο ή μεγαλύτερο από 900 χιλιοστά από το έδαφος και διαθέτουν αποσπώμενο περιστρεφόμενο δίσκο. Αυτό δεν ισχύει για συσκευές με πορτάκι που ανοίγει οριζόντια από κάτω.)

23. Ο φούρνος μικροκυμάτων προορίζεται για χρήση ως εντοιχισμένη συσκευή.

24. Δεν πρέπει να χρησιμοποιείται ατμοκαθαριστής.

25. Η επιφάνεια του συρταριού αποθήκευσης μπορεί να ζεσταθεί.

26. ΠΡΟΕΙΔΟΠΟΙΗΣΗ: Η συσκευή και τα προσβάσιμα μέρη της θερμαίνονται κατά τη διάρκεια της λειτουργίας. Θα πρέπει να προσέχετε να μην αγγίζετε τα στοιχεία θέρμανσης. Τα παιδιά κάτω των 8 ετών πρέπει να κρατούνται μακριά, εκτός αν επιβλέπονται συνεχώς.

27. Κατά τη διάρκεια της χρήσης, η συσκευή θερμαίνεται. Θα πρέπει να προσέχετε να μην αγγίζετε τα στοιχεία θέρμανσης μέσα στον φούρνο.

28. ΠΡΟΕΙΔΟΠΟΙΗΣΗ: Τα προσβάσιμα μέρη της συσκευής μπορεί να θερμανθούν κατά τη διάρκεια της λειτουργίας. Τα μικρά παιδιά πρέπει να κρατούνται μακριά.

29. Η συσκευή δεν πρέπει να τοποθετείται πίσω από μια διακοσμητική πόρτα για να αποφευχθεί η υπερθέρμανση. (Δεν ισχύει για συσκευές με διακοσμητική πόρτα.)
30. ΠΡΟΕΙΔΟΠΟΙΗΣΗ: Όταν η συσκευή λειτουργεί σε συνδυασμό λειτουργιών, τα παιδιά πρέπει να τη χρησιμοποιούν μόνο υπό την επιτήρηση ενηλίκου λόγω των υψηλών θερμοκρασιών που αναπτύσσονται.
31. Μην χρησιμοποιείτε σκληρά λειαντικά καθαριστικά ή αιχμηρές μεταλλικές ξύστρες για να καθαρίσετε το γυαλί της πόρτας του φούρνου, καθώς μπορεί να προκαλέσουν γρατζουνιές στην επιφάνεια, οι οποίες ενδέχεται να οδηγήσουν σε θραύση του γυαλιού.

**ΔΙΑΒΑΣΤΕ ΠΡΟΣΕΚΤΙΚΑ ΚΑΙ  
ΦΥΛΑΞΤΕ ΓΙΑ ΜΕΛΛΟΝΤΙΚΗ  
ΑΝΑΦΟΡΑ  
ΜΟΝΟ ΟΙΚΙΑΚΗΣ ΧΡΗΣΗΣ (ΟΧΙ ΓΙΑ  
ΕΜΠΟΡΙΚΗ ΧΡΗΣΗ)**

## Για τη μείωση του κινδύνου τραυματισμού απόμων

### Εγκατάσταση Γείωσης

#### ΚΙΝΔΥΝΟΣ

Κίνδυνος ηλεκτροπληξίας Αγγίζοντας μερικά από τα εσωτερικά εξαρτήματα μπορεί να προκληθεί σοβαρός προσωπικός τραυματισμός ή θάνατος. Μην αποσυναρμολογήσετε αυτή τη συσκευή.

#### ΠΡΟΕΙΔΟΠΟΙΗΣΗ

Κίνδυνος ηλεκτροπληξίας  
Η ακατάλληλη χρήση της γείωσης μπορεί να προκαλέσει ηλεκτροπληξία. Μην συνδέετε την πρίζα έως ότου η συσκευή εγκατασταθεί και γειωθεί σωστά.

Η συσκευή πρέπει να γειώνεται. Σε περίπτωση

ηλεκτρικού βραχυκυκλώματος, η γείωση μειώνει τον κίνδυνο ηλεκτροπληξίας, παρέχοντας έναν αγωγό διαφυγής ρεύματος.

Η συσκευή περιλαμβάνει ένα καλώδιο με αγωγό γείωσης και βύσμα γείωσης. Το βύσμα πρέπει να συνδέεται σε πρίζα που είναι κατάλληλα εγκατεστημένη και γειωμένη.

Συμβουλευτείτε έναν ειδικευμένο ηλεκτρολόγο ή τεχνικό, εάν οι οδηγίες γείωσης δεν είναι πλήρως κατανοητές ή εάν έχετε αμφιβολίες σχετικά με την ορθή γείωση της συσκευής. Εάν είναι απαραίτητη η χρήση καλωδίου προέκτασης, χρησιμοποιείτε μόνο καλώδια προέκτασης 3 συρμάτων.

1. Παρέχεται καλώδιο τροφοδοσίας μικρού μεγέθους για τη μείωση των κινδύνων που προκύπτουν σε περίπτωση που κάποιος σκοντάψει ή παραπατήσει λόγω μακρύτερου καλωδίου.
2. Εάν χρησιμοποιείτε μακρύ καλώδιο ή καλώδιο προέκτασης:
  - 1) Το ονομαστικό ρεύμα του καλωδίου ή του καλωδίου προέκτασης πρέπει να είναι τουλάχιστον ίσο με το ονομαστικό ρεύμα της συσκευής.
  - 2) Το καλώδιο προέκτασης πρέπει να είναι καλώδιο 3 συρμάτων τύπου γείωσης.
  - 3) Το μακρύ καλώδιο πρέπει να τοποθετείται με τρόπο που να μην εφάπτεται στον πάγκο ή την επιφάνεια του τραπεζιού, σε σημείο που θα μπορεί να παρασυρθεί από παιδιά ή να προκαλέσει τυχαίο παραπάτημα.

## ΚΑΘΑΡΙΣΜΑ

Βεβαιωθείτε ότι έχετε αποσυνδέσει τη συσκευή από την παροχή ρεύματος.

1. Καθαρίζετε την κοιλότητα του φούρνου μετά τη χρήση μ' ένα ελαφρώς νωπό πανί.
2. Καθαρίζετε τα εξαρτήματα όπως συνήθως με σαπουνάδα.
3. Το πλαίσιο και το σφραγιστικό από το πορτάκι και τα γειτονικά μέρη πρέπει να καθαρίζονται προσεκτικά με ένα νωπό πανί όταν είναι βρώμικα.
4. Μη χρησιμοποιείτε σκληρά λειαντικά καθαριστικά ή αιχμηρά μεταλλικά ξέστρα για να καθαρίσετε το τζάμι από το πορτάκι του φούρνου, καθώς μπορεί να γδάρουν την επιφάνεια, κάτι που μπορεί να προκαλέσει θραύση του γυαλιού.
5. Συμβουλή Καθαρισμού---Για πιο εύκολο καθάρισμα των τοιχωμάτων της κοιλότητας που μπορεί να αγγίξει το φαγητό που μαγειρεύεται: Τοποθετήστε μισό λεμόνι σε ένα μπολ, προσθέστε 300ml (1/2 πρέζα) νερού και θερμάνετε στο 100% της ενέργειας των μικροκυμάτων για 10 λεπτά. Σκουπίστε το φούρνο χρησιμοποιώντας ένα απαλό στεγνό πανί.

## ΣΚΕΥΗ

### ΠΡΟΣΟΧΗ

#### Κίνδυνος προσωπικού τραυματισμού

Είναι επικίνδυνο για οποιονδήποτε άλλο εκτός από ένα καταρτισμένο άτομο να εκτελέσει οποιαδήποτε εργασία συντήρησης ή επισκευής η οποία περιλαμβάνει την αφαίρεση καλύμματος το οποίο παρέχει προστασία από έκθεση σε ενέργεια μικροκυμάτων.

Ανατρέξτε στις οδηγίες της ενότητας «Σκεύη που μπορείτε να χρησιμοποιείτε στο φούρνο μικροκυμάτων ή που πρέπει να αποφεύγετε στο φούρνο μικροκυμάτων». Ενδέχεται να υπάρχουν συγκεκριμένα μη μεταλλικά σκεύη τα οποία δεν είναι ασφαλή για χρήση στο φούρνο μικροκυμάτων. Αν έχετε αμφιβολίες, μπορείτε να δοκιμάσετε το σκεύος σύμφωνα με την παρακάτω διαδικασία.

Δοκιμή σκεύους:

1. Γεμίστε ένα δοχείο που γνωρίζετε ότι προορίζεται για χρήση σε φούρνο μικροκυμάτων με 1 φλιτζάνι κρύο νερό (250ml) μαζί με το σκεύος για το οποίο έχετε αμφιβολίες.
2. Τοποθετήστε τα στο φούρνο μικροκυμάτων και θέστε τον σε λειτουργία στη μέγιστη ισχύ για 1 λεπτό.
3. Αγγίξτε με προσοχή το σκεύος. Αν το άδειο σκεύος είναι θερμό, μην το χρησιμοποιήσετε για μαγείρεμα με μικροκύματα.
4. Μην υπερβείτε το χρόνο του 1 λεπτού.

## Σκεύη που μπορείτε να χρησιμοποιείτε στο φούρνο μικροκυμάτων

### Μαγειρικά σκεύη Παρατηρήσεις

Αλουμινόχαρτο	Μόνο για κάλυψη. Μπορείτε να χρησιμοποιήσετε μικρά λεία τεμάχια για να καλύψετε λεπτά κομμάτια κρέας ή πουλερικού για να τα προστατεύσετε από το κάψιμο. Μπορεί να προκληθεί σπινθηρισμός, αν το αλουμινόχαρτο είναι πολύ κοντά στα τοιχώματα του φούρνου. Το αλουμινόχαρτο πρέπει να απέχει τουλάχιστον 2,5cm από τα τοιχώματα του φούρνου.
Ταψάκι για δημιουργία κρούστας	Ακολουθείτε τις οδηγίες του κατασκευαστή. Ο πυθμένας του ταψιού πρέπει να βρίσκεται τουλάχιστον 5mm. πάνω από τον περιστρεφόμενο δίσκο. Λανθασμένη χρήση μπορεί να προκαλέσει σπτάσιμο του περιστρεφόμενου δίσκου.
Σερβίτσια	Μόνο αυτές που χαρακτηρίζονται ως κατάλληλες για χρήση σε μικροκύματα. Ακολουθείτε τις οδηγίες του κατασκευαστή. Μη χρησιμοποιείτε πιάτα που είναι ραγισμένα ή έχουν σπτάσει στα άκρα τους.
Γυάλινα δοχεία	Αφαιρείτε πάντα το καπάκι. Χρησιμοποιήστε τα μόνο για ελαφρύ ζέσταμα φαγητού. Τα περισσότερα γυάλινα δοχεία δεν είναι ανθεκτικά στη θερμότητα και μπορεί να σπτάσουν.
Γυάλινα σερβίτσια	Μόνο γυάλινα σερβίτσια ανθεκτικά στη θερμότητα. Σιγουρευτείτε ότι δεν υπάρχει μεταλλική διακόσμηση. Μη χρησιμοποιείτε πιάτα που είναι ραγισμένα ή έχουν σπτάσει στα άκρα τους.
Σακούλες για μαγείρεμα σε φούρνο	Ακολουθείτε τις οδηγίες του κατασκευαστή. Μην κλείνετε με μεταλλικά συρματάκια. Κάντε σχισμές για να μπορέσει να διαφύγει ο ατμός.
Χάρτινα πιάτα και ποτήρια	Να τα χρησιμοποιείτε μόνο για σύντομο μαγείρεμα/ζέσταμα. Μην αφήνετε το φούρνο χωρίς επίβλεψη κατά τη διάρκεια του μαγειρέματος.
Χαρτοπετσέτες	Χρησιμοποιήστε τις για κάλυψη φαγητού για ζέσταμα και για απορρόφηση λίπους. Χρησιμοποιήστε τις με επίβλεψη μόνο για πολύ σύντομο χρονικό διάστημα.
Λαδόκολλα	Να το χρησιμοποιείτε ως κάλυμμα για να αποτραπούν πιτσιλιές ή ως τύλιγμα για τους ατμούς.
Πλαστικό	Μόνο αυτές που χαρακτηρίζονται ως κατάλληλες για χρήση σε μικροκύματα. Ακολουθείτε τις οδηγίες του κατασκευαστή. Πρέπει να φέρουν την ένδειξη «Ασφαλές για χρήση σε φούρνο μικροκυμάτων». Μερικά πλαστικά δοχεία μαλακώνουν καθώς ζεσταίνεται το φαγητό στο εσωτερικό τους. Πρέπει να δημιουργούνται σχισμές, τρύπες ή ανοίγματα εξασρισμού στις «σακούλες βρασμού» και σε στεγανά κλεισμένες πλαστικές σακούλες όπως αναφέρεται στη συσκευασία.
Πλαστική μεμβράνη	Μόνο αυτές που χαρακτηρίζονται ως κατάλληλες για χρήση σε μικροκύματα. Να την χρησιμοποιείτε για να καλύψετε το φαγητό κατά τη διάρκεια του μαγειρέματος ώστε να συγκρατείται η υγρασία. Μην αφήνετε την πλαστική μεμβράνη να έρχεται σε επαφή με το φαγητό.
Θερμόμετρα	Μόνο αυτά που χαρακτηρίζονται ως κατάλληλα για χρήση σε μικροκύματα (θερμόμετρα για κρέας και ζαχαρωτά).
Λαδόκολλα	Χρησιμοποιείστε το ως κάλυμμα για να αποφευχθούν οι πιτσιλιές και για να Διατηρηθεί υγρασία.

## Σκεύη που πρέπει να αποφεύγετε στο φούρνο μικροκυμάτων

### Μαγειρικά σκεύη Παρατηρήσεις

Δίσκοι αλουμινίου	Μπορεί να προκληθεί σπινθηρισμός. Μεταφέρετε το φαγητό σε δίσκο που είναι ασφαλής για χρήση σε μικροκύματα.
Χαρτόνι φαγητού με μεταλλική λαβή	Μπορεί να προκληθεί σπινθηρισμός. Μεταφέρετε το φαγητό σε δίσκο που είναι ασφαλής για χρήση σε μικροκύματα.
Μεταλλικά σκεύη ή σκεύη με μεταλλική διακόσμηση	Το μέταλλο θωρακίζει το φαγητό από την ενέργεια των μικροκυμάτων. Η μεταλλική διακόσμηση μπορεί να προκαλέσει σπινθηρισμό.
Μεταλλικά εξαρτήματα	Μπορεί να προκληθεί σπινθηρισμός και μπορεί να προκληθεί πυρκαγιά στο φούρνο.
Χάρτινες σακούλες	Μπορεί να προκληθεί πυρκαγιά στο φούρνο.
Αφρώδες πλαστικό	Το αφρώδες πλαστικό μπορεί να λιώσει και να μολύνει το υγρό που βρίσκεται μέσα σε αυτό όταν εκτεθεί σε υψηλές θερμοκρασίες.
Ξύλο	Τα ξύλα θα ξεραθεί όταν χρησιμοποιηθεί στο φούρνο μικροκυμάτων και μπορεί να ραγίσει ή να σπτάσει στα δύο.

## ΡΥΘΜΙΣΗ ΤΟΥ ΦΟΥΡΝΟΥ ΣΑΣ

### Ονόματα εξαρτημάτων και παρελκομένων του φούρνου

Αφαιρέστε το φούρνο και όλα τα υλικά από το χαρτοκιβώτιο και το εσωτερικό του φούρνου. Ο φούρνος σας συνοδεύεται από τα ακόλουθα παρελκόμενα:

- Γυάλινος δίσκος 1
- Δακτύλιος περιστρεφόμενου δίσκου 1
- Εγχειρίδιο οδηγιών

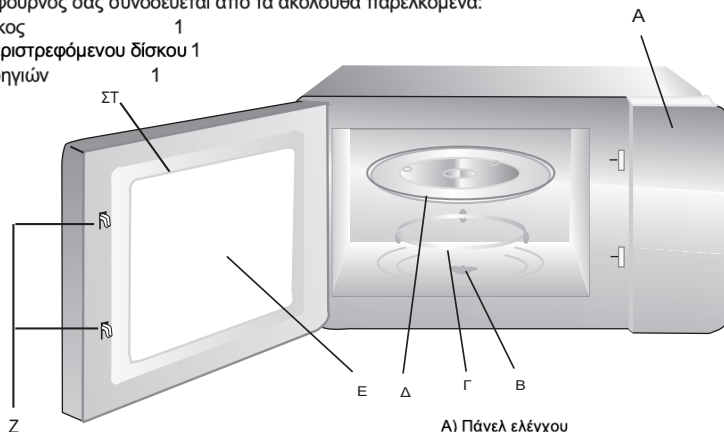

- A) Πάνελ ελέγχου
- B) Άξονας περιστρεφόμενου δίσκου
- Γ) Δακτύλιος περιστρεφόμενου δίσκου
- Δ) Γυάλινος δίσκος
- Ε) Παράθυρο παρακολούθησης
- ΣΤ) Πορτάκι
- Ζ) Σύστημα μανδάλου ασφαλείας



Σχάρα γκριλ (Δεν μπορεί να χρησιμοποιηθεί σε λειτουργία φούρνου μικροκυμάτων και πρέπει να τοποθετηθεί στο γυάλινο δίσκο)

### Εγκατάσταση περιστρεφόμενου δίσκου

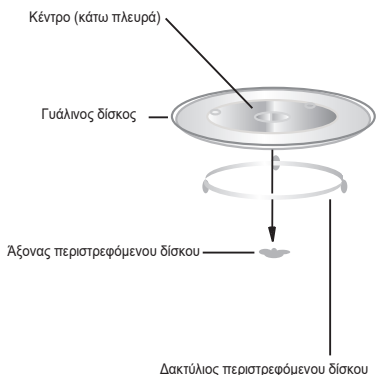

- α. Μην τοποθετείτε ποτέ το γυάλινο δίσκο ανάποδα. Ο γυάλινος δίσκος δεν πρέπει ποτέ να παρεμποδίζεται.
- β. Ο γυάλινος δίσκος και ο δακτύλιος του περιστρεφόμενου δίσκου πρέπει πάντα να χρησιμοποιούνται κατά τη διάρκεια του μαγειρέματος.
- γ. Όλα τα φαγητά και τα δοχεία φαγητών πρέπει πάντα να τοποθετούνται πάνω στο γυάλινο δίσκο για το μαγείρεμα.
- δ. Αν ο γυάλινος δίσκος ή ο δακτύλιος του συστήματος περιστροφής ραγίσει ή σπάσει, επικοινωνήστε με το πλησιέστερο σε εσάς εξουσιοδοτημένο κέντρο σέρβις.

## Εγκατάσταση και σύνδεση

1. Αυτή η συσκευή προορίζεται μόνο για οικιακή χρήση.
2. Αυτός ο φούρνος προορίζεται αποκλειστικά για χρήση ως εντοιχισμένος. Δεν προορίζεται για χρήση πάνω σε πάγκο ή για χρήση μέσα σε ένα ντουλάπι.
3. Τηρείτε τις ειδικές οδηγίες εγκατάστασης.
4. Η συσκευή μπορεί να εγκατασταθεί σε ντουλάπι τοίχου πλάτους 60cm.
5. Η συσκευή είναι εφοδιασμένη με βύσμα και πρέπει να συνδέεται μόνο σε σωστά εγκατεστημένη γειωμένη πρίζα.
6. Η τάση δικτύου πρέπει να αντιστοιχεί στην τάση που καθορίζεται στην πινακίδα ονομαστικών χαρακτηριστικών.
7. Η εγκατάσταση της πρίζας και η αντικατάσταση του καλωδίου σύνδεσης πρέπει να πραγματοποιούνται μόνο από εξειδικευμένο ηλεκτρολόγο. Εάν το βύσμα δεν είναι πλέον προσβάσιμο μετά την εγκατάσταση, πρέπει να υπάρχει μια διάταξη αποσύνδεσης όλων των πόλων στην πλευρά της εγκατάστασης με κενό επαφής τουλάχιστον 3mm..
8. Δεν πρέπει να χρησιμοποιούνται προσαρμογείς, πολύπριζα πολλαπλών θέσεων και καλώδια προέκτασης. Η υπερφόρτωση μπορεί να οδηγήσει σε κίνδυνο πυρκαγιάς.
9. Μην τοποθετείτε κάτω από την επιφάνεια εργασίας και η συσκευή δεν πρέπει να εκτίθεται σε διαρροές από δοχεία που μπορεί να πέσουν πάνω στις επιφάνειες κάτω από τις οποίες είναι εγκατεστημένη η συσκευή.

**Η προσβάσιμη επιφάνεια  
μπορεί να είναι θερμή κατά  
τη λειτουργία.**



# Οδηγίες εγκατάστασης

Διαβάστε προσεκτικά το εγχειρίδιο πριν την εγκατάσταση

ΚΟΧΛΙΑΣ Α 

ΚΟΧΛΙΑΣ Β 

ΠΛΑΣΤΙΚΟ ΚΑΛΥΜΜΑ 

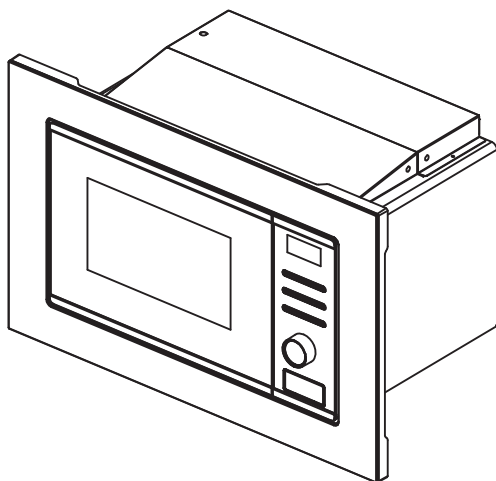

## Έχετε υπόψη:

### Ηλεκτρική σύνδεση

Ο φούρνος είναι εφοδιασμένος με βύσμα και πρέπει να συνδέεται μόνο σε σωστά εγκατεστημένη γειωμένη πρίζα. Η πρίζα πρέπει να εγκαθίσταται μόνο από εξειδικευμένο ηλεκτρολόγο, και σύμφωνα με τους κατάλληλους κανονισμούς, όπως και το καλώδιο σύνδεσης. Εάν το βύσμα δεν είναι πλέον προσβάσιμο μετά την εγκατάσταση, πρέπει να υπάρχει ένας διακόπτης απομόνωσης όλων των πόλων στην πλευρά της εγκατάστασης με κενό επαφής τουλάχιστον 3 mm.

### A. Εντοιχισμένα έπιπλα

Το εντοιχισμένο ντουλάπι δεν πρέπει να έχει πίσω τοίχο πίσω από τη συσκευή. Το ελάχιστο ύψος εγκατάστασης είναι 85 εκ.

Μην καλύπτετε τις σχισμές αερισμού και τα σημεία εισαγωγής αέρα.

1. Οι διαστάσεις που επισυνάπτονται είναι σε χιλιοστά (mm).

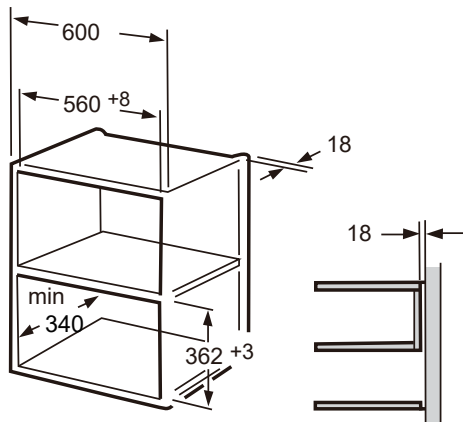

2.

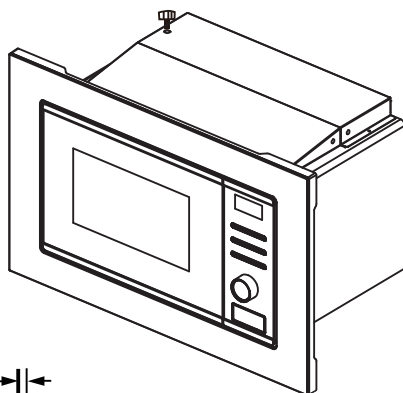
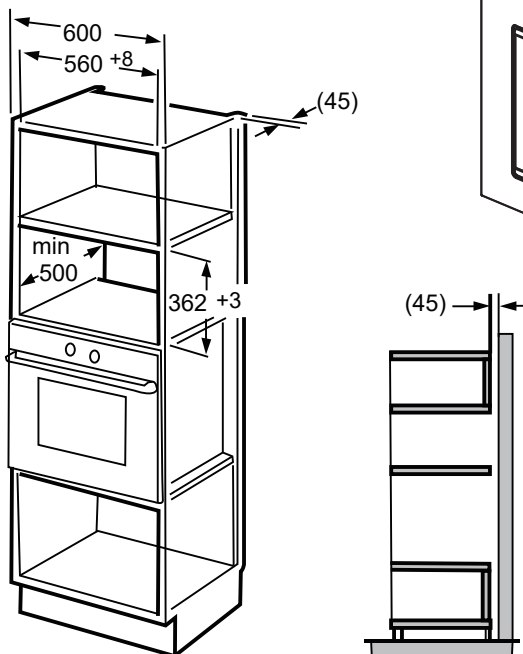

## A. Τοποθετήστε ολόκληρο τον φούρνο

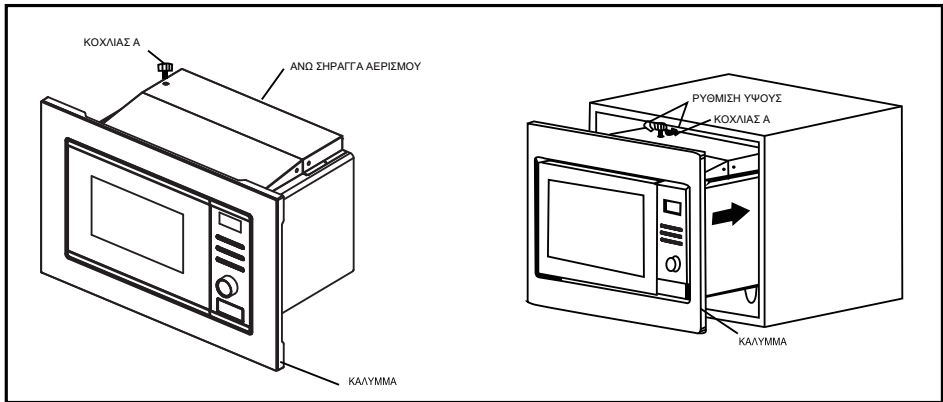

1. Στερεώστε τον ΚΟΧΛΙΑ Α στην ΑΝΩ ΣΗΡΑΓΓΑ ΑΕΡΙΣΜΟΥ του φούρνου και, στη συνέχεια, εγκαταστήστε τον φούρνο στο ντουλάπι.

- Ρυθμίστε το ύψος του ΚΟΧΛΙΑ Α έτσι ώστε να διατηρείται απόσταση 1mm μεταξύ του ΚΟΧΛΙΑ Α και της άνω επιφάνειας του ντουλαπιού.
- Μην παγιδεύετε ή τσακίζετε το καλώδιο ρεύματος.
- Βεβαιωθείτε ότι ο φούρνος είναι τοποθετημένος στο κέντρο του ντουλαπιού.

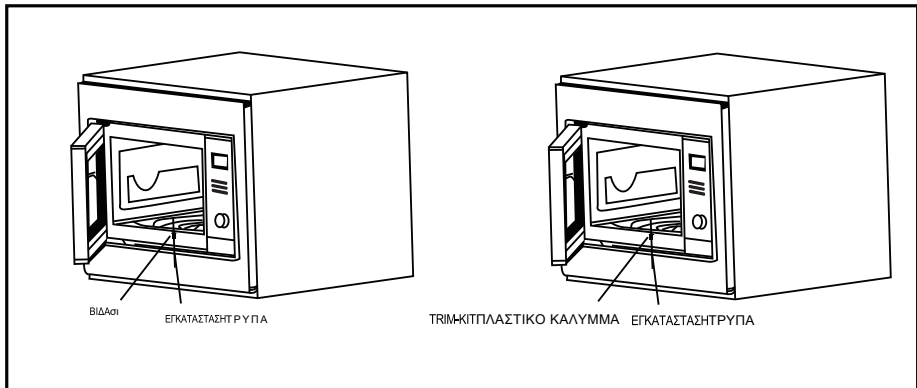

2. Ανοίξτε την πόρτα. Στερεώστε το φούρνο στο ντουλάπι με τον ΚΟΧΛΙΑ Β στην ΟΠΗ ΕΓΚΑΤΑΣΤΑΣΗΣ του ΚΑΛΥΜΜΑΤΟΣ. Στη συνέχεια, στερεώστε το ΠΛΑΣΤΙΚΟ ΚΑΛΥΜΜΑ στην ΟΠΗ ΕΓΚΑΤΑΣΤΑΣΗΣ.

# Πάνελ Ελέγχου



 Διακοπή / Καθαρισμός

 Έναρξη/ + 30δευ./  
Επιβεβαίωση

# Οδηγίες Λειτουργίας

## 1. Ρύθμιση Ρολογιού

Όταν ο φούρνος μικροκυμάτων συνδεθεί στο ρεύμα, η οθόνη θα εμφανίσει "0:00", ο βομβητής θα χτυπήσει μία φορά.

1) Πατήστε το "  " δύο φορές και οι αριθμοί της ώρας θα αναβοσβήσουν.

---

2) Γυρίστε το "  " για να προσαρμόσετε τα ψηφία της ώρας, ο χρόνος εισαγωγής πρέπει να είναι εντός 0--23.

---

3) Πατήστε το "  ", οι αριθμοί των λεπτών θα αναβοσβήσουν.

---

4) Γυρίστε το "  " για να προσαρμόσετε τα ψηφία των λεπτών, ο χρόνος εισαγωγής πρέπει να είναι εντός 0--59.

---

5) Πατήστε το "  " για να ολοκληρώσετε τη ρύθμιση του ρολογιού. ":" θα αναβοσβήσει και η ώρα θα ανάψει. Σημείωση: 1) Εάν το ρολόι δεν είναι ρυθμισμένο, δεν θα λειτουργεί όταν ενεργοποιείται η συσκευή.



2) Κατά τη διαδικασία ρύθμισης του ρολογιού, εάν πατήσετε "  », ο φούρνος θα επιστρέψει αυτόματα στην προηγούμενη κατάσταση.

## 2. Μαγείρεμα σε φούρνο μικροκυμάτων

1) Πατήστε το "  " Μια φορά, στην οθόνη θα εμφανιστεί το "P100".

Γυρίστε το "  " προς τα δεξιά για να επιλέξετε την ισχύ που επιθυμείτε και το "P100", "P10", "P30", "P50" ή "P80" θα εμφανιστεί με τη σειρά.

---

2) Πατήστε το "  " για επιβεβαίωση και στροφή"  " για να ρυθμίσετε το χρόνο μαγειρέματος από 0:05 έως 95:00.

---

3) Πατήστε το "  " ξανά για να ξεκινήσετε το μαγείρεμα.

---

Παράδειγμα: Εάν θέλετε να χρησιμοποιήσετε 80% ισχύ μικροκυμάτων για να μαγειρέψετε για 20 λεπτά, μπορείτε να λειτουργήσετε το φούρνο με τα παρακάτω βήματα.

1) Πατήστε το "  " μια φορά, στην οθόνη εμφανίζεται το "P100".

---

2) Γυρίστε το "  " για να επιλέξετε 80% ισχύ μικροκυμάτων.

---

3) Πατήστε το "  " για επιβεβαίωση και στην οθόνη εμφανίζεται η ένδειξη "P 80".

---

4) Γυρίστε το "  " για να ρυθμίσετε το χρόνο μαγειρέματος έως ότου ο φούρνος εμφανίσει "20:00".

---

5) Πατήστε το "  " για να ξεκινήσετε το μαγείρεμα.

---

Σημείωση: οι ποσότητες βημάτων για το χρόνο ρύθμισης του διακόπτη κωδικοποίησης είναι οι εξής:

0---1 λεπτό	: 5 δευτερόλεπτα
1 ---5 λεπτά	: 10 δευτερόλεπτα
5 --- 10 λεπτά	: 30 δευτερόλεπτα
10 ---30 λεπτά	: 1 λεπτό
30---95 λεπτά	: 5 λεπτά

### 3. Μαγείρεμα στη σχάρα

1) Πατήστε το "  " δύο φορές, η οθόνη θα εμφανίσει "0:30".

2) Γυρίστε το "  " για να ρυθμίσετε το χρόνο μαγειρέματος από 0:05 έως 95:00.



3) Γυρίστε το "  " ξανά για να ξεκινήσετε το μαγείρεμα.



Σημείωση: Όταν ολοκληρωθεί ο χρόνος ψησίματος στα μισά, ο φούρνος θα ηχήσει δύο φορές. Για να έχετε καλύτερα αποτελέσματα στο ψήσιμο, θα πρέπει να αναποδογυρίσετε το φαγητό,

κλείστε το πορτάκι και μετά πατήστε το "  " για να συνεχίσετε το μαγείρεμα.

Εάν δεν κάνετε κάτι, ο φούρνος θα συνεχίσει να μαγειρεύει.

### 4. Συνδυαστικό μαγείρεμα

1) Πατήστε το "  " τρεις φορές, η οθόνη θα εμφανίσει "C-1", γυρίστε το "  " για να επιλέξετε την ισχύ "C-1" ή "C-2".

2) Στη συνέχεια, πατήστε το "  " για επιβεβαίωση και γυρίστε το "  " για να ρυθμίσετε το χρόνο μαγειρέματος από 0:05 έως 95:00. Πατήστε το "  " ξανά για να αρχίσει το μαγείρεμα.

Παράδειγμα: Εάν θέλετε να χρησιμοποιήσετε 55% ισχύ μικροκυμάτων και 45% ισχύ γκριλ (C-1) για να μαγειρέψετε για 10 λεπτά, μπορείτε να λειτουργήσετε το φούρνο με τα παρακάτω βήματα.

1) Πατήστε το "  " τρεις φορές, η οθόνη εμφανίζει "C-1".

2) Πατήστε το "  " για επιβεβαίωση και εμφανίζεται η οθόνη "0:30".

3) Γυρίστε το "  " για να ρυθμίσετε το χρόνο μαγειρέματος έως ότου ο φούρνος εμφανίσει "10:00".

4) Πατήστε το "  " για να ξεκινήσετε το μαγείρεμα.

Λειτουργία	Ένδειξη	Ισχύς Φούρνου Μικροκυμάτων	Ισχύς Γκριλ
Combi.1	C-1	55%	45%
Combi.2	C-2	36%	64%

## 1. Χρονοδιακόπτης κουζίνας

(1) Πατήστε TO "  " μια φορά, η οθόνη θα εμφανίσει 00:00, η ένδειξη ρολογιού θα ανάψει.

---

(2) Γυρίστε το "  " για να εισαγάγετε το χρόνο του χρονοδιακόπτη. (Ο μέγιστος χρόνος μαγειρέματος είναι 95 λεπτά).

---

(3) Πατήστε το "  " για να επιβεβαιώσετε τη ρύθμιση.

(4) Όταν φτάσει η ώρα της κουζίνας, η ένδειξη ρολογιού θα σβήσει. Ο βομβητής θα χτυπήσει 5 φορές. Εάν το ρολόι έχει ρυθμιστεί (σύστημα 24 ωρών), η οθόνη θα εμφανίσει την τρέχουσα ώρα.



Σημείωση: Ο χρονοδιακόπτης κουζίνας διαφέρει από το σύστημα 24 ωρών. Ο χρονοδιακόπτης κουζίνας είναι ένα χρονόμετρο.

## 2. Γρήγορο μαγείρεμα

1) Σε κατάσταση αναμονής, πατήστε το "  " για να ξεκινήσετε το μαγείρεμα με 100% ισχύ για 30 δευτερόλεπτα, κάθε πρόσθετο πάτημα θα αυξάνει τον χρόνο μαγειρέματος κατά 30 δευτερόλεπτα έως τα 95 λεπτά.

2) Σε φούρνο μικροκυμάτων, γκριλ, συνδυασμό μαγειρέματος ή απόψυξης βάσει χρόνου, κάθε πάτημα του "  " μπορεί να αυξήσει το χρόνο μαγειρέματος κατά 30 δευτερόλεπτα.

3) Σε κατάσταση αυτόματου μενού και απόψυξης βάσει βάρους, ο χρόνος μαγειρέματος δεν μπορεί να αυξηθεί πατώντας "  ".

4) Σε κατάσταση αναμονής, γυρίστε το "  " στα αριστερά για να ρυθμίσετε το χρόνο μαγειρέματος με ισχύ μικροκυμάτων 100% και μετά πατήστε το "  " «για να ξεκινήσει το μαγείρεμα.

## 3. Απόψυξη βάσει βάρους

1) Πατήστε το "  " μία φορά και ο φούρνος θα εμφανίσει "100".

---

2) Γυρίστε το "  " για να επιλέξετε το βάρος του φαγητού από 100 έως 2000 g.

---

3) Πατήστε το "  " για να ξεκινήσει η απόψυξη.

Σημείωση: Όταν ολοκληρωθεί ο χρόνος απόψυξης στα μισά, ο φούρνος θα ηχήσει δύο φορές. Για να έχετε καλύτερα αποτελέσματα απόψυξης, θα πρέπει να αναποδογυρίσετε το φαγητό,

κλείστε την πόρτα και μετά πατήστε "  " για να συνεχίσετε το μαγείρεμα. Εάν δεν ληφθούν μέτρα, ο φούρνος θα συνεχίσει να μαγειρεύει.

## 4. Απόψυξη βάσει χρόνου

1) Πατήστε το "  " δύο φορές και ο φούρνος θα εμφανίσει "0:30".





---

2) Γυρίστε το "  " για να επιλέξετε το χρόνο απόψυξης. Ο μέγιστος χρόνος είναι 95 λεπτά.

---

- 3) Πατήστε το " " για να ξεκινήσει η απόψυξη.  
 Η ισχύς απόψυξης είναι P30. Δεν μπορεί να αλλάξει.

## 9 Αυτόματο μενού

- 1) Σε κατάσταση αναμονής, γυρίστε προς τα δεξιά το " " για να επιλέξετε το μενού και θα εμφανιστεί η ένδειξη "A1" έως "A8".
- 
- 2) Πατήστε το " " για επιβεβαίωση..
- 
- 3) Γυρίστε το " " για να επιλέξετε το προεπιλεγμένο βάρος σύμφωνα με το γράφημα μενού.
- 
- 4) Πατήστε το " " για να ξεκινήσει το μαγείρεμα.

Το διάγραμμα μενού:

Μενού	Βάρος	Ένδειξη
A1 Πίτσα	200 gr	200
	400 gr	400
A2 Κρέατα	250 gr	250
	350 gr	350
	450 gr	450
A3 Λαχανικά	200 gr	200
	300 gr	300
	400 gr	400
A4 Ζυμαρικά	50 gr (με 450 gr κρύο νερό)	50
	100 gr (με 800 gr κρύο νερό)	100
A5 Πατάτες	200 gr	200
	400 gr	400
	600 gr	600
A6 Ψάρια	250 gr	250
	350 gr	350
	450 gr	450
A7 Ροφήματα	1 (120 ml)	120
	2 (240 ml)	240
	3 (360 ml)	360
A8 Ποπ κορν	50 gr	50
	100 gr	100

Παράδειγμα: Αν θέλετε να χρησιμοποιήσετε το αυτόματο μενού για να μαγειρέψετε ψάρια για 250 gr.

1) Σε κατάσταση αναμονής, γυρίστε προς τα δεξιά "  " για να επιλέξετε το μενού, μέχρι να εμφανιστεί το "A6".

---

2) Πατήστε το "  " για επιβεβαίωση.



---

3) Γυρίστε το "  " για να επιλέξετε το βάρος των ψαριών μέχρι να εμφανιστεί το "250".

---

4) Πατήστε το "  " για να ξεκινήσει το μαγείρεμα.

## 2. Λειτουργία κλειδώματος για παιδιά

Κλειδώμα: Σε κατάσταση αναμονής, πατήστε το "  " Για 3 δευτερόλεπτα, θα ακουστεί ένα παρατεταμένο "μπιπ" που υποδηλώνει την είσοδο στην κατάσταση κλειδώματος για παιδιά και θα εμφανιστεί η ένδειξη κλειδώματος. Η τρέχουσα ώρα θα εμφανιστεί εάν η ώρα έχει ρυθμιστεί, διαφορετικά, η οθόνη θα εμφανίσει "  ".

Κατάργηση κλειδώματος: Σε κατάσταση κλειδώματος, πατήστε το "  " για 3 δευτερόλεπτα, θα ακουστεί ένα παρατεταμένο "μπιπ" που θα υποδηλώνει ότι το μάνδαλο έχει απελευθερωθεί.

## 3. Ενημέρωση για Χρόνο και Ισχύ

1) Σε κατάσταση φούρνου μικροκυμάτων, γκριλ και συνδυασμού ψησίματος, πατήστε το "  ", η τρέχουσα ισχύς θα εμφανιστεί για 3 δευτερόλεπτα. Μετά από 3 δευτερόλεπτα, ο φούρνος θα επιστρέψει στην προηγούμενη κατάσταση.

2) Σε κατάσταση μαγειρέματος, πατήστε το "  " για να ενημερωθείτε για την ώρα. Η ώρα θα εμφανιστεί για 3 δευτερόλεπτα. Μετά από 3 δευτερόλεπτα, ο φούρνος θα επιστρέψει στην προηγούμενη κατάσταση.

## 4. Προδιαγραφές

(1) Ο βομβητής θα ηχήσει μία φορά όταν πατήσετε το "  "; κατά τη διάρκεια του μαγειρέματος.

(2) Το "  " πρέπει να πατηθεί για να συνεχιστεί το μαγείρεμα εάν η πόρτα είναι ανοιχτή κατά τη διάρκεια του μαγειρέματος.

(3) Μόλις ρυθμιστεί το πρόγραμμα μαγειρέματος, και το "  " δεν πατηθεί σε 1 λεπτό, θα εμφανιστεί η τρέχουσα ώρα. Η ρύθμιση θα ακυρωθεί.

(4) Ο βομβητής ηχεί μία φορά αν πατηθεί σωστά, εάν δεν πατηθεί σωστά δεν θα ανταποκρίνεται.

(5) Ο βομβητής θα ηχήσει πέντε φορές για να σας υπενθυμίσει όταν τελειώσει το μαγείρεμα.

## Αντιμετώπιση Προβλημάτων

Φυσιολογικό		
Φούρνος μικροκυμάτων που παρεμβαίνει στη λήψη σήματος της τηλεόρασης	Η λήψη ραδιοφωνικού και τηλεοπτικού σήματος ενδέχεται να επηρεαστεί κατά τη λειτουργία του φούρνου μικροκυμάτων. Είναι παρόμοιο με την παρεμβολή μικρών ηλεκτρικών οικιακών συσκευών, όπως μίξερ, ηλεκτρική σκούπα και ανεμιστήρα. Είναι φυσιολογικό.	
Χαμηλός φωτισμός φούρνου	Σε χαμηλής ισχύος μαγείρεμα με φούρνο μικροκυμάτων, το φως του φούρνου μπορεί να έχει χαμηλή ένταση. Είναι φυσιολογικό.	
Ατμός που συσσωρεύεται στο πορτάκι, θερμός αέρας που εξέρχεται από τους αεραγωγούς	Κατά το μαγείρεμα, μπορεί να βγαίνει ατμός από το φαγητό. Το μεγαλύτερο μέρος του ατμού θα εξέλθει από τους αεραγωγούς. Αλλά ένα μέρος μπορεί να συσσωρευτεί σε δροσερό μέρος όπως το πορτάκι του φούρνου. Είναι φυσιολογικό.	
Κατά λάθος ενεργοποίηση του φούρνου χωρίς τρόφιμα στο εσωτερικό του.	Απαγορεύεται η λειτουργία της μονάδας χωρίς τρόφιμα εντός αυτής. Είναι πολύ επικίνδυνο.	
Δυσλειτουργία	Πιθανή αιτία	Λύση
Δεν είναι δυνατή η ενεργοποίηση του φούρνου.	(1) Το καλώδιο τροφοδοσίας δεν είναι συνδεδεμένο σωστά.	Αποσυνδέστε το φούρνο. Στη συνέχεια, συνδέστε τον εκ νέου μετά από 10 δευτερόλεπτα.
	(2) Έχει καεί η ασφάλεια ή λειτουργεί ο διακόπτης ισχύος.	Αντικαταστήστε την ασφάλεια ή επαναφέρετε τον διακόπτη ισχύος (επισκευή που πραγματοποιείται από επαγγελματικό προσωπικό της εταιρείας μας)
	(3) Πρόβλημα με την πρίζα.	Δοκιμάστε την πρίζα με άλλες ηλεκτρικές συσκευές.
Ο φούρνος δεν θερμαίνεται.	(4) Το πορτάκι δεν έχει κλείσει καλά.	Κλείστε καλά το πορτάκι.



Σύμφωνα με την οδηγία για τα απόβλητα ηλεκτρικού και ηλεκτρονικού εξοπλισμού (ΑΗΗΕ), τα ΑΗΗΕ πρέπει να συλλέγονται και να επεξεργάζονται ξεχωριστά. Εάν οποιαδήποτε στιγμή στο μέλλον χρειαστεί να απορρίψετε αυτό το προϊόν, ΜΗΝ πετάτε αυτό το προϊόν μαζί με τα οικιακά απορρίμματα. Παρακαλούμε στείλτε αυτό το προϊόν στα σημεία συλλογής ΑΗΗΕ, όπου είναι διαθέσιμα.

